

# MG 4

homogénéisateur à haute pression

## A propos de la machine

Le MG4 est un homogénéisateur à haute pression qui supporte des pressions allant jusqu'à 1 400 bars et des capacités allant jusqu'à 5 500 litres/heure. La conception entièrement sanitaire utilise un minimum de pièces et de joints, ce qui le rend entièrement hygiénique et adapté au N.E.P. Avec plus de 75 ans d'expérience, chaque type de nos machines est conçu pour atteindre l'efficacité la plus élevée avec la consommation d'énergie la plus faible.



75 ans de savoir-faire et l'expérience

### Le produit en un coup d'œil

- Pressions jusqu'à 1 400 bars
- Capacités jusqu'à 5 500 l/h
- Accès facile pour l'entretien
- Toutes les pièces sont résistantes à la corrosion
- Les pièces détachées sont disponibles dans le monde entier
- Fiabilité imbattable, faible temps d'arrêt



## Caractéristiques techniques

**Bloc cylindrique** Monopiece de précision en acier inoxydable forgé. Utilisé en standard avec des garnitures de piston à ressort avec refroidissement à l'eau intégré. Les vannes et les sièges sont en Rexalloy. Pour toutes les pièces, d'autres options sont disponibles pour répondre aux exigences spécifiques de votre produit ou de votre processus.

**Valve d'homogénéisation** Trouvez la valve idéale pour votre produit. Choisissez parmi une variété de conceptions, de matériaux, tels que le Rexalloy, le carbure de tungstène, la céramique ou le revêtement diamant, et nos options à un ou deux étages.

**Côté entraînement** Notre concept unique permet un fonctionnement silencieux de la machine avec des vitesses d'arbre excentriques faibles. La pompe à huile électrique lubrifie tous les roulements, ce qui permet une variation de capacité de 15 à 100 % à pleine charge. Utilisez les crosses pour ajuster les roulements à billes auto-alignés.

## Détails

La pression d'homogénéisation peut être réglée manuellement à l'aide d'un volant ou par le biais d'un système hydraulique qui permet également un contrôle entièrement automatique de la pression. La vanne d'homogénéisation à deux étages présente un assemblage manuel avec une vanne à clapet dans le premier étage et une vanne pilote dans le deuxième étage. Comme vous pouvez le constater, le bloc-cylindres de la machine MG4 est équipé de trois pistons.

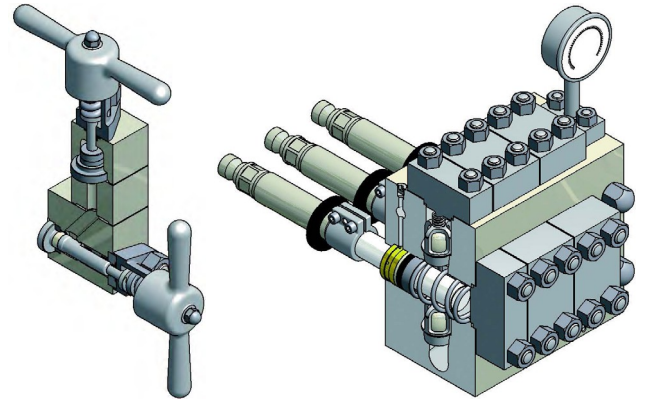

Pression en bar	Capacité en litres par heure	
	Vannes à bille	Soupapes sphériques
100	3,600	5,500
200	2,000	3,000
275	1,350	2,000
400	950	1,400
800	340	-
1,400	190	-

**Les vannes sphériques** sont d'exécution standard, très efficaces et peu bruyantes. Ces vannes sont à ressort et conviennent au traitement des produits modérément visqueux ou modérément abrasifs. **Les vannes à bille** : cette option est bien connue pour les produits abrasifs ou les fluides avec des parties solides dures.

