

# MG2

homogénéisateur à haute pression

## A propos de la machine

Le MG2 est un homogénéisateur à haute pression qui supporte des pressions allant jusqu'à 1 400 bars et des capacités de 40 à 1 200 litres/heure. La conception entièrement sanitaire utilise un minimum de pièces et de joints, ce qui le rend entièrement hygiénique et adapté au N.E.P. Cette machine est spécialement conçue à des fins d'essai ou pour la production de petits lots.



75 ans de savoir-faire  
et l'expérience

### Le produit en un coup d'œil

- Pressions jusqu'à 1 400 bars
- Capacités jusqu'à 1 200 l/h
- Accès facile pour l'entretien
- Toutes les pièces sont résistantes à la corrosion
- Les pièces détachées sont disponibles dans le monde entier
- Fiabilité imbattable, faible temps d'arrêt



## Caractéristiques techniques

**Bloc cylindrique** Monopiece de précision en acier inoxydable forgé. Utilisé en standard avec des garnitures de piston à ressort avec refroidissement à l'eau intégré. Les vannes et les sièges sont en Rexalloy. Pour toutes les pièces, d'autres options sont disponibles pour répondre aux exigences spécifiques de votre produit ou de votre processus.

**Valve d'homogénéisation** Trouvez la valve idéale pour votre produit. Choisissez parmi une variété de conceptions, de matériaux, tels que le Rexalloy, le carbure de tungstène, la céramique ou le revêtement diamant, et nos options à un ou deux étages.

**Côté entraînement** Notre concept unique permet un fonctionnement silencieux de la machine avec de faibles vitesses d'arbre excentrique. La pompe à huile électrique lubrifie tous les roulements, ce qui permet une variation de capacité de 30 à 100 % à pleine charge. Utilise les crosses pour ajuster les roulements à billes auto-alignés.

## Détails

La pression d'homogénéisation peut être réglée manuellement à l'aide d'un volant ou à l'aide d'un système hydraulique qui permet également un contrôle entièrement automatique de la pression. La vanne d'homogénéisation en illustration présente un pilotage manuel avec une vanne à clapet dans le premier étage et une vanne pilote dans le deuxième étage. Le bloc cylindre de la machine MG2 est équipé de trois pistons.

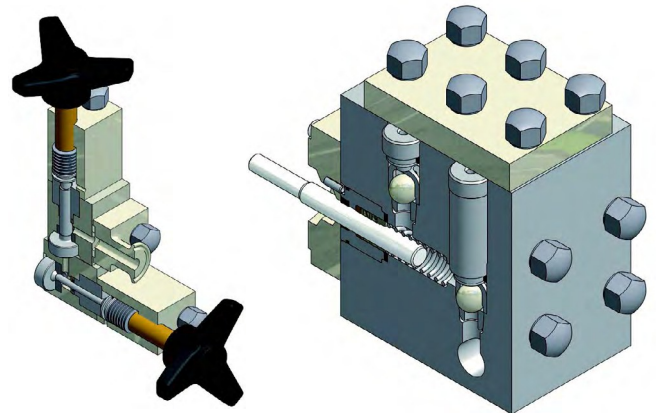

Pression en bar	Capacité en litres par heure	
	Vannes à bille	Soupapes sphériques
150	475	1,200
200	350	900
275	260	650
400	180	450
800	80	-
1,400	40	-

Les **vannes sphériques** sont d'exécution standard, très efficaces et peu bruyantes. Ces vannes sont à ressort et conviennent au traitement des produits modérément visqueux ou modérément abrasifs. Les **vannes à bille** : cette option est bien connue pour les produits abrasifs ou les fluides avec des parties solides dures.

