

Vanne de régulation siège incliné 7020

avec positionneur intégré, DN 8 à DN 80 - PN 40

Type 7020
avec positionneur numérique Type 8049

Vanne de régulation pneumatique à siège incliné avec positionneur digital pour la régulation des fluides neutres ou agressifs.



- construction compacte
- pièces mobiles en contact avec le fluide en acier inox
- pas de pièces en mouvement apparentes
- pas de consommation permanente d'air
- positionnement et air de commande indifférents
- insensible aux vibrations
- plus besoin d'air „qualité instrument“ pour la commande
- choix flexible de la courbe caractéristique par logiciel
- Protection IP 65
- Plage de température: -100°C à +220°C

Type 7020
avec positionneur i/pv Type 8047

Vanne de régulation siège incliné à commande pneumatique pour la régulation de fluides neutres et fortement agressifs



- Positionneur intégré
- Forme compacte, peu encombrante
- Corps de vanne en inox
- Plage de température jusqu'à +200°C
- Pression de service jusqu'à 40 bars
- Plage de température: -100°C à +220°C

Caractéristiques Techniques

Matière du corps	Inox 1.4408
Diamètre nominal	DN 8 à DN 80
Raccordement:	
Taraudage ISO 228-1	DN 8 à DN 80
Taraudage NPT	DN 8 à DN 80
Embouts à souder	DN 15 à DN 80
Classe de pression	PN 40
la température des médias*	
avec tête métal	-30°C à +170°C, opt. -100°C à +220°C
avec tête synthétique	-30°C à +135°C
avec actionneur à membrane	-30°C à +200°C, opt. -30°C à +220°C
Température ambiante**	-15°C à +80°C
Fuite de Garniture	conformément TA-Luft testé selon DIN EN ISO 15848-1 et VDI 2440

Options:

- Indicateur visuel de position
- Convertisseur électro-pneumatique type 8045 externe
- Positionneur I/P anti-déflagrant (Ex II 2 G EEx ib IIC T6)

*: Nous vous prions de consulter la notice d'info 32 pour plus de versions et limites de températures du positionneur!

** : Veuillez respecter les limites d'utilisation

Vanne de régulation siège incliné 7020

version standard avec positionneur intégré

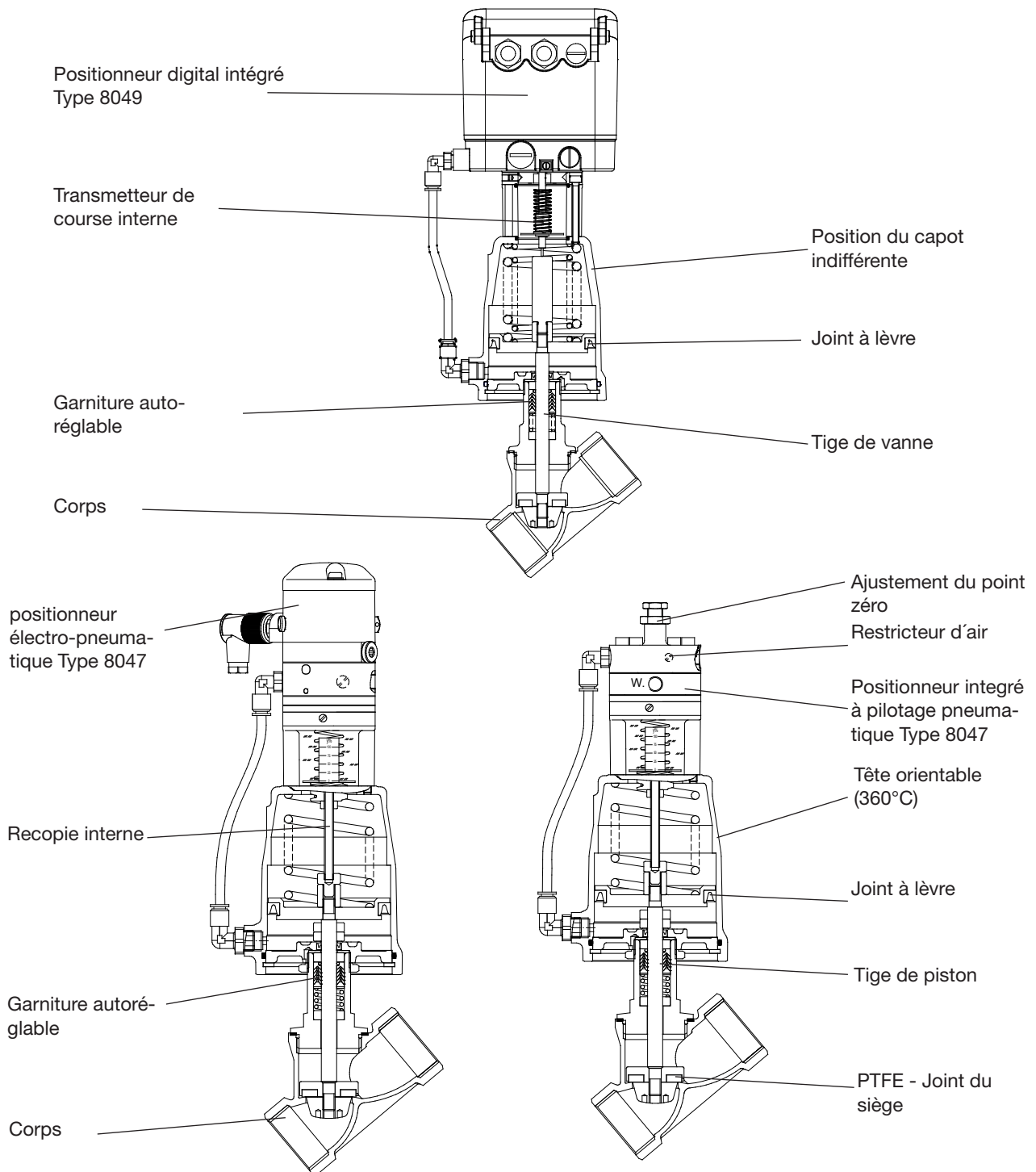

Matériaux

Corps	Inox 1.4408
Siège	PTFE
Tête de commande	Laiton chromé (piston 50 mm, 80 mm) Aluminium traité contre la corrosion (piston 125 mm)
Actionneur à membrane	Inox 1.4301/1.4305
Ressorts	Inox 1.4310 (piston 50mm, 80 mm, act.à membrane) fil d'acier à ressort C, plastifié (piston 125 mm)
Garniture	PTFE garni de carbone (ressort en 1.4310)
Tige de piston	Inox 1.4571 poli
Matière de l'indicateur de position	PA Trogamid (transparent)

version standard avec positionneur intégré

Positionneur

Veillez trouver les informations techniques des positionneurs dans les notices correspondantes.

Pressions Différentielles admissibles

positionneur numérique

DN	Diff. pression bar	Pression de pilotage bar	Diamètre de l'actionneur mm	Ressorts nombre
8	17	4 - 6	80	2 *
15	17	4 - 6	80	2
20	17	4 - 6	80	2
25	17	4 - 6	80	1
25	17	3 - 6	125	2
25	17	3 - 6	250	4
32	10	4 - 6	80	1
32	17	3 - 6	125	2
32	17	3 - 6	250	4
40	6	4 - 6	80	1
40	17	4 - 6	125	3
40	17	3 - 6	250	6

* ressorts spéciale

positionneur p/p et i/p

DN	Diff. Pression bar	Pression de pilotage bar	Diamètre de l'actionneur mm	Ressorts nombre
8	17	4 - 6	80	2 *
15	17	4 - 6	80	2
20	17	4 - 6	80	2
25	12	4 - 6	80	1
25	11	2,8 - 6	250	4
32	7	4 - 6	80	1
32	13	3 - 6	125	2
32	17	2,8 - 6	250	6
40	4	4 - 6	80	1
40	11	4 - 6	125	3
40	15	3,4 - 6	250	8

* ressorts spéciale

actionneur à membrane, plage de pression direct

DN	Pressions différentielles admissibles (bars)		Pressions différentielles admissibles (no) (bars)		Pression de pilotage (bars)		Surface de membranes mm
	Plage de pression des ressorts 0,2 - 1 bars	0,4 - 2 bars	spring range 3 - 15 psi 6 - 29 psi		Plage de pression des ressorts 0,2 - 1 bars	0,4 - 2 bars	
15	17	17	17	17	1,2	2,4	250
20	16	17	17	17	1,2	2,4	250
25	9	17	12	15	1,2	2,4	250
32	5	15	6	13	1,2	2,4	250
40	3	10	2	5	1,2	2,4	250
50	2	6	1	2	1,2	2,4	250

Valeurs de Kvs

DN	linéaire						égale pourcentage					
	8	15	20	25	32	40	8	15	20	25	32	40
100%	0,6	3,8	8,8	14	20	27	0,6	3	6	10	16	25
40%	0,24	1,5	3,5	5,8	8	11	-	1,2	2,4	4	6	10
25%	0,15	0,93	2,2	3,6	-	-	-	0,8	1,5	2,6	-	-
15%	-	-	-	-	-	-	-	0,46	-	-	-	-
10%	-	0,4	-	-	-	-	-	-	-	-	-	-
7,5%	-	-	-	-	-	-	-	0,23	-	-	-	-

Vanne de régulation siège incliné 7020

version renforcée avec positionneur intégré

DN50 à DN80, PN40

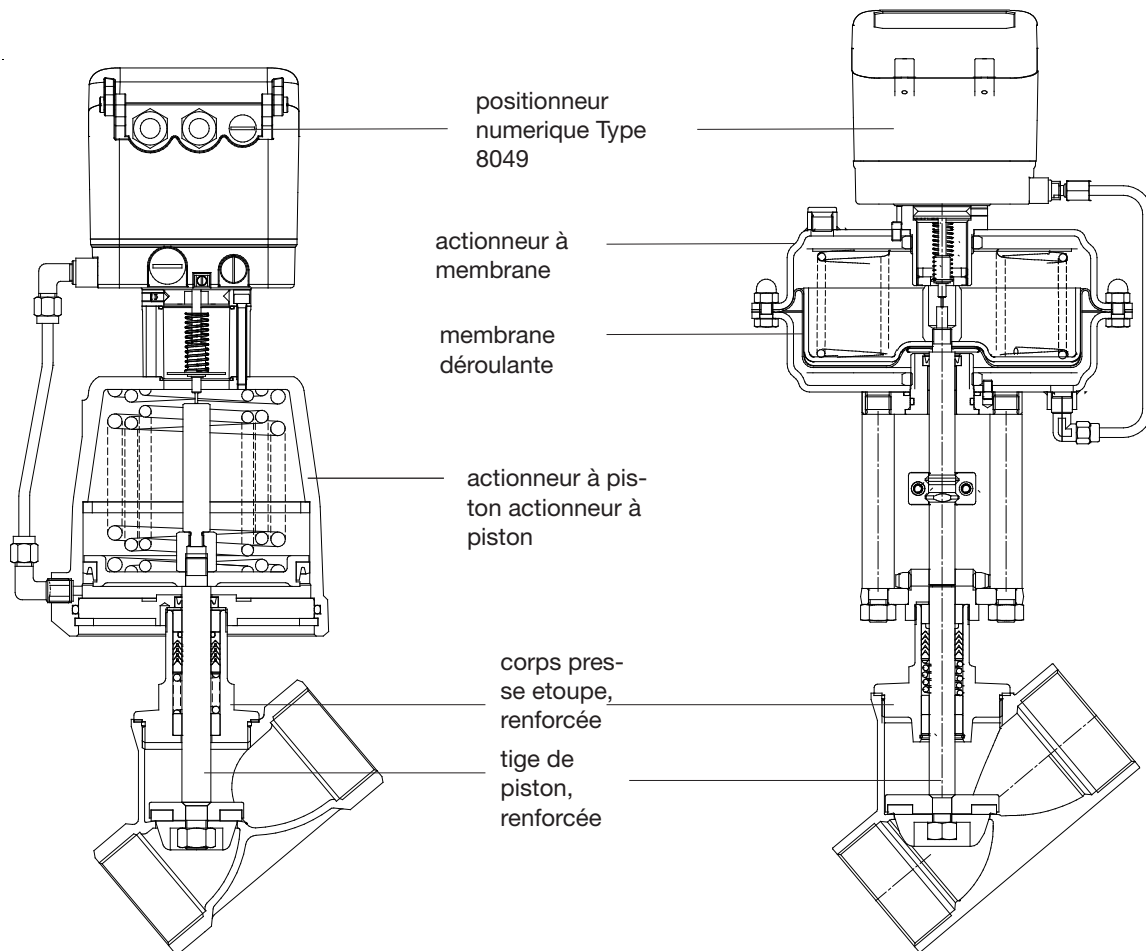

Pressions Différentielles admissibles

positionneur numerique

DN	Pressions différentielles		Pression de pilotage bar	Diamètre de l'actionneur mm	Ressorts nombre
	PTFE	PEEK			
50	3	-	4 - 6	80	1
50	11	3	4 - 6	125	3
50	12	5	3 - 6	250	6 *
50	17	10	4 - 6	250	8
50	17	17	4 - 6	250	12 *
65	5	-	4 - 6	125	3
65	13	8	4 - 6	250	12
80	3	-	4 - 6	125	3
80	9	5	4 - 6	250	12

positionneur p/p et i/p

DN	Pressions diff. adm. (bar)	Pression de pilotage bar	Diamètre de l'actionneur mm	Ressorts nombre
	PTFE			
50	2	4 - 6	80	1
50	6	4 - 6	125	3
50	13	4 - 6	250	10*
50	16,9	4 - 6	250	12
65	9,3	4 - 6	250	12
80	6,3	4 - 6	250	12

* nombre des ressorts, spécial

Valeurs de Kvs

DN	linéaire			égale pourcentage		
	50	65	80	50	65	80
100%	43	52	69	34	44	59
63%	26	32	-	23	29	-

DN50 à DN80, PN40

Pressions Différentielles admissibles

positionneur numérique

DN	Diff. Pression (PTFE)	Pression de pilotage	Diamètre de l'actionneur	Ressorts
	bar			bar
50	17	4 - 6	125	3
65	17	4 - 6	125	3
80	17	4 - 6	125	3

positionneur p/p et i/p

DN	Pressions diff. adm. (PTFE)	Pression de pilotage	Diamètre de l'actionneur	Ressorts
	bar			bar
50	17	4 - 6	125	3
65	17	4 - 6	125	3
80	17	4 - 6	125	3

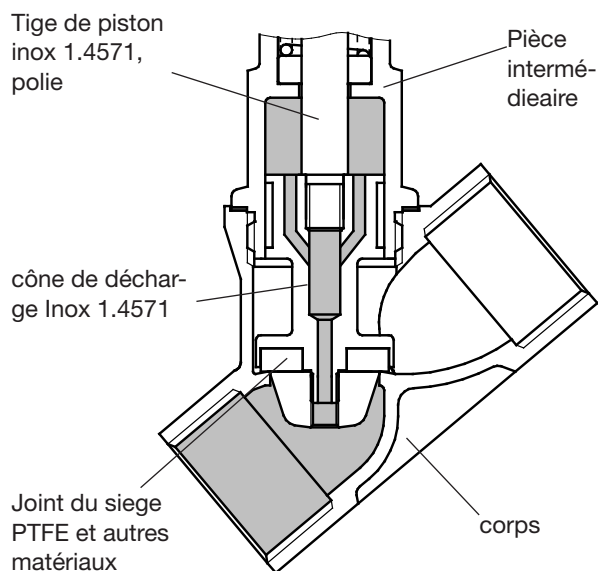

Vanne de régulation siège incliné 7020

actionneur à piston avec positionneur intégré

Dimensions et Poids

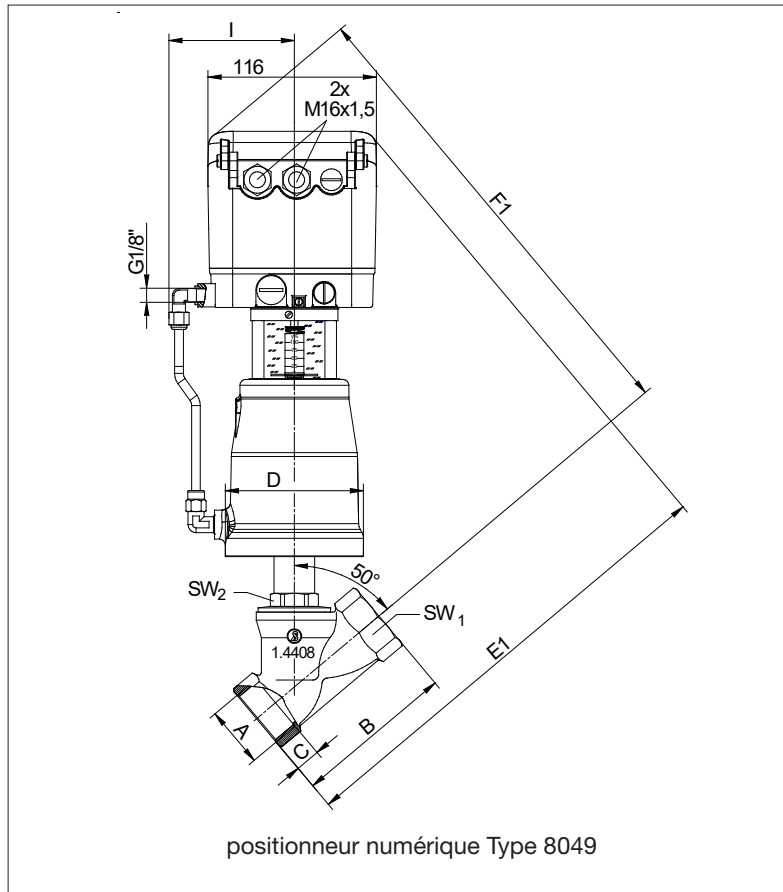

DN	Piston	A G/NPT	B	C	D	E	F	I	SW1	SW2	Poids (kg)
8	80	3/8"	60	12	96	287	304	80	20	30	4,2
15	80	1/2"	65	12	96	309	301	80	25	30	4,4
20	80	3/4"	75	13	96	314	306	80	31	30	4,5
25	80	1"	90	15	96	324	311	80	39	30	4,7
32	80	1 1/4"	110	17	96	339	326	80	48	30	5,0
32	125	1 1/4"	110	17	146	369	356	105	48	30	7,6
40	80	1 1/2"	120	19	96	344	331	80	55	30	5,3
40	125	1 1/2"	120	19	146	374	361	105	55	30	7,9

version renforcée:

50	80	2"	150	25,7	96	350	350	80	68	32	5,9
50	125	2"	150	26	146	365	365	105	68	32	8,5
65	125	2 1/2"	180	30	146	385	380	105	85	36	8,9
80	125	3"	214	34	146	435	380	105	100	41	11,4

Dimensions en mm

Vanne de régulation siège incliné 7020

actionneur à piston avec positionneur intégré

Dimensions et Poids

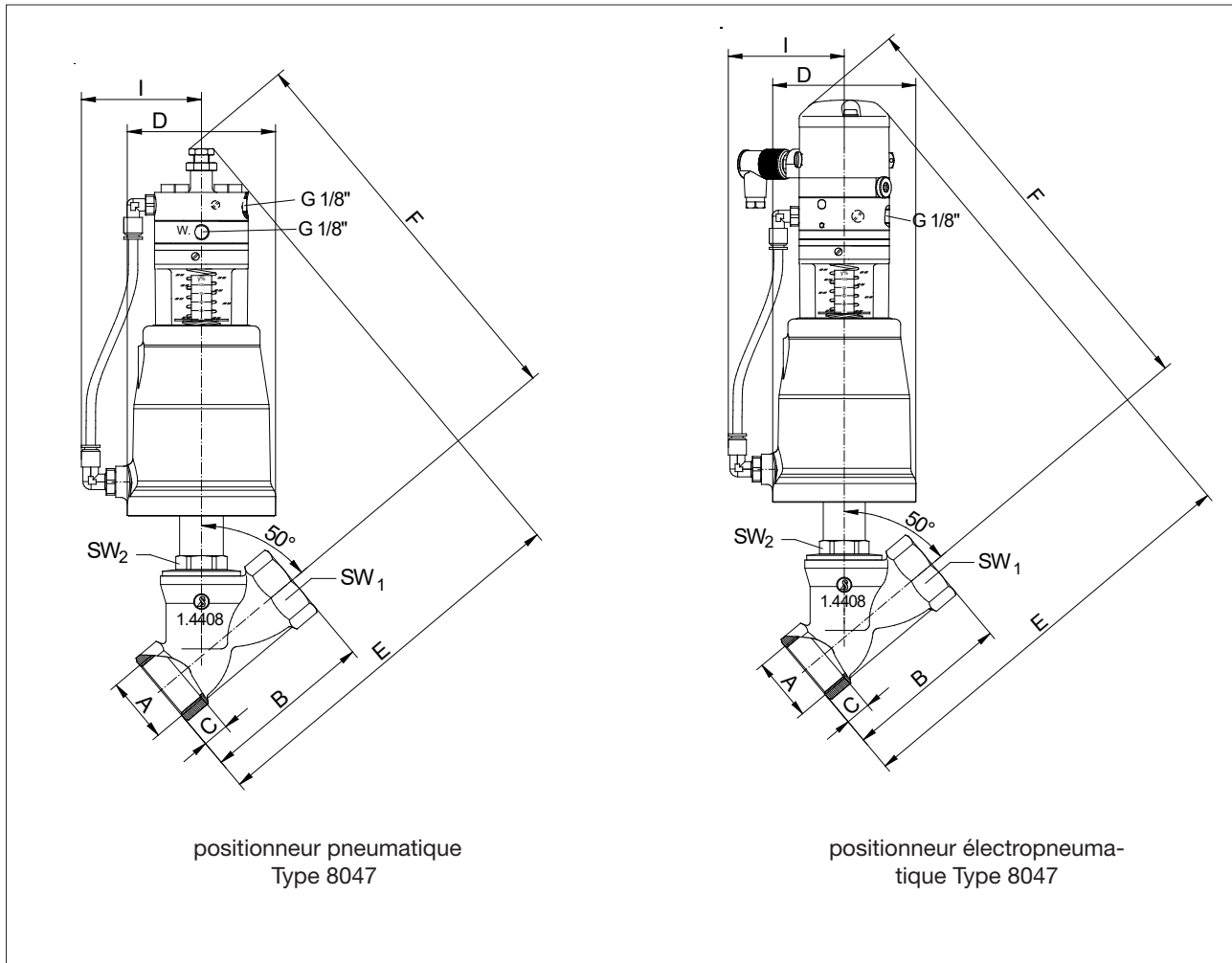

positionneur pneumatique
Type 8047

positionneur électropneumatique Type 8047

DN	Piston	A G/NPT	B	C	D	E		F		I	SW1	SW2	Poids (kg)	
						p/p	i/p	p/p	i/p				p/p	i/p
8	80	1/4"	60	12	96	220	250	230	260	80	20	30	3,7	4,0
15	80	1/2"	65	15	96	220	250	230	260	80	25	30	3,7	4,0
20	80	3/4"	75	16,3	96	225	255	235	265	80	31	30	3,8	4,1
25	80	1"	90	19,1	96	235	265	240	270	80	39	30	4,0	4,3
32	80	1 1/4"	110	21,4	96	250	280	255	285	80	48	30	4,3	4,6
32	125	1 1/4"	110	21,4	146	265	295	275	305	105	48	30	6,9	7,2
40	80	1 1/2"	120	21,4	96	255	285	260	290	80	55	30	4,6	4,9
40	125	1 1/2"	120	21,4	146	270	300	280	310	105	55	30	7,2	7,5

version renforcée:

50	80	2"	150	21	96	275	305	270	300	80	68	32	5,3	5,5
50	125	2"	150	25,7	146	285	315	285	315	105	68	32	7,8	8,1

Dimensions en mm

Vanne de régulation siège incliné 7020

Version détenu avec positionneur intégré

Dimensions et Poids

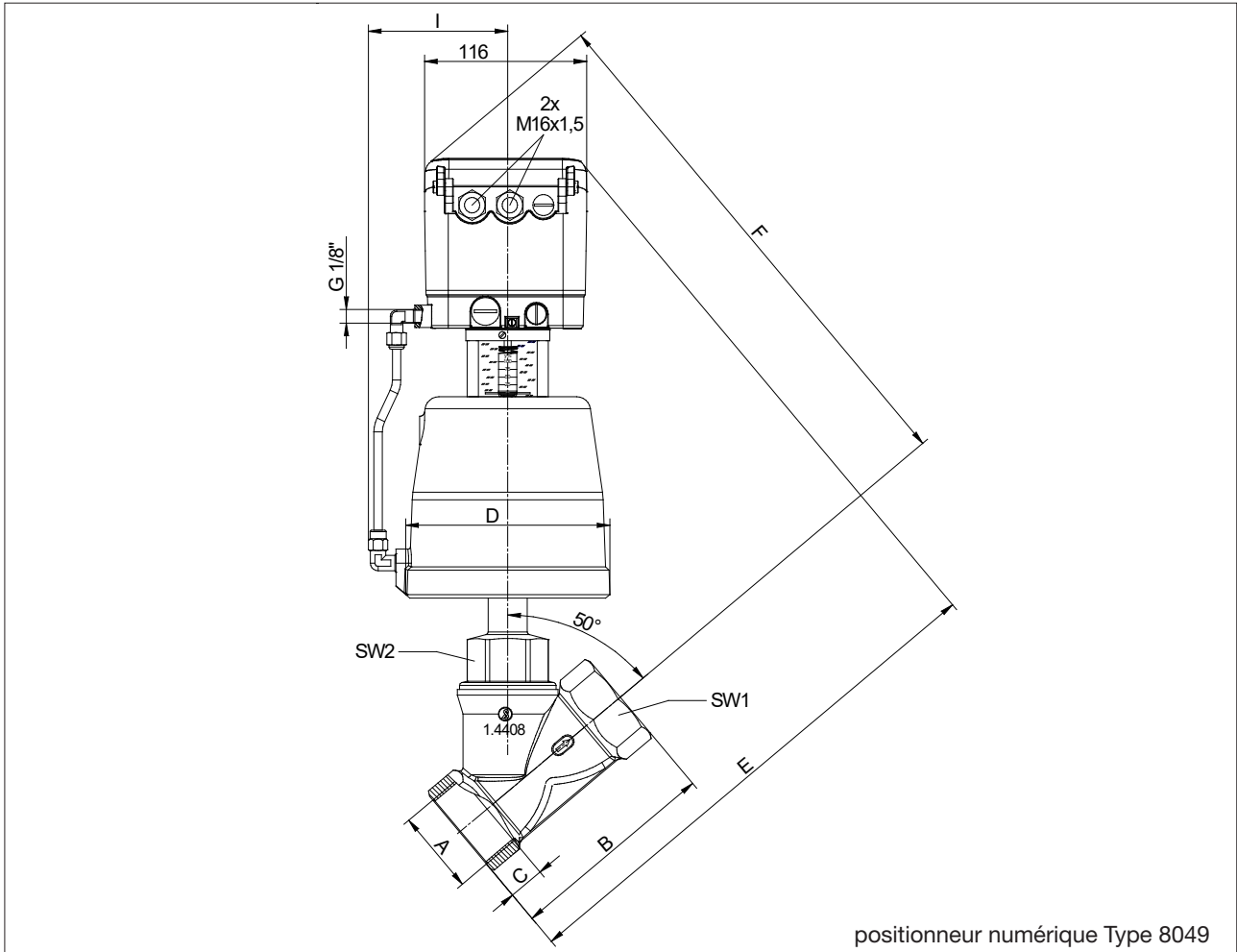

DN	Piston	A	B	C	D	E	F	I	SW1	SW2	Poids (kg)
		G/NPT									
50	125	2"	150	26	146	375	381	105	68	52	6,6
65	125	2 1/2"	180	30	146	400	400	105	85	36	8,8
80	125	3"	214	33	146	465	435	105	100	46	12,8

Dimensions et Poids

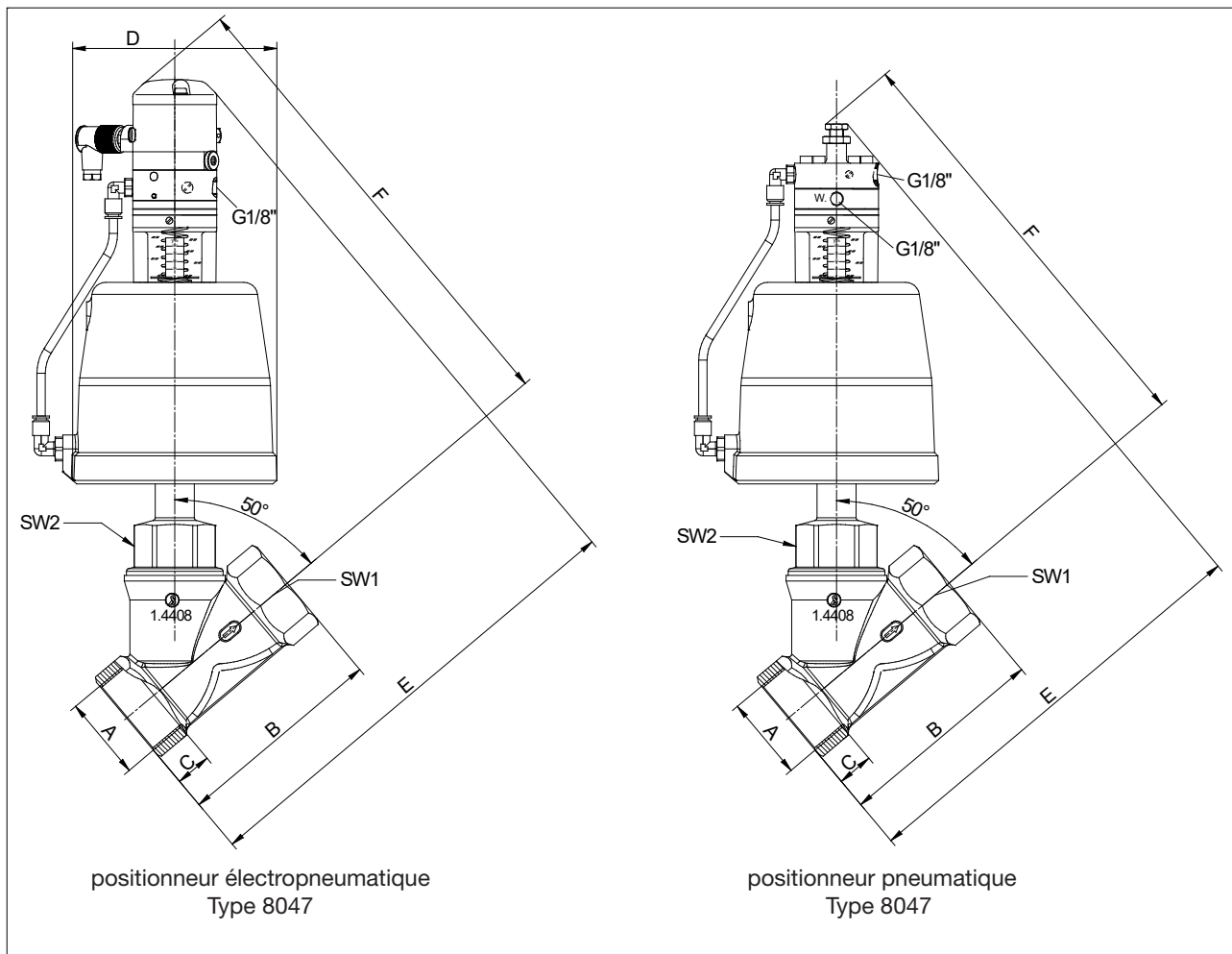

DN	Piston	A G/NPT	B	C	D	E		F		I	SW1	SW2	Poids (kg)	
						Positionneur		Positionneur					p/p	i/p
						p/p	i/p	p/p	i/p					
50	125	2"	150	25,7	146	305	336	308	340	105	68	52	5,9	6,2
65	125	2 1/2"	180	30,2	146	327	357	322	354	105	85	36	8,1	8,4
80	125	3"	214	33,3	146	403	435	347	378	105	100	46	12,1	12,4

Vanne de régulation siège incliné 7020

actionneur à membrane avec positionneur intégré

Dimensions et Poids

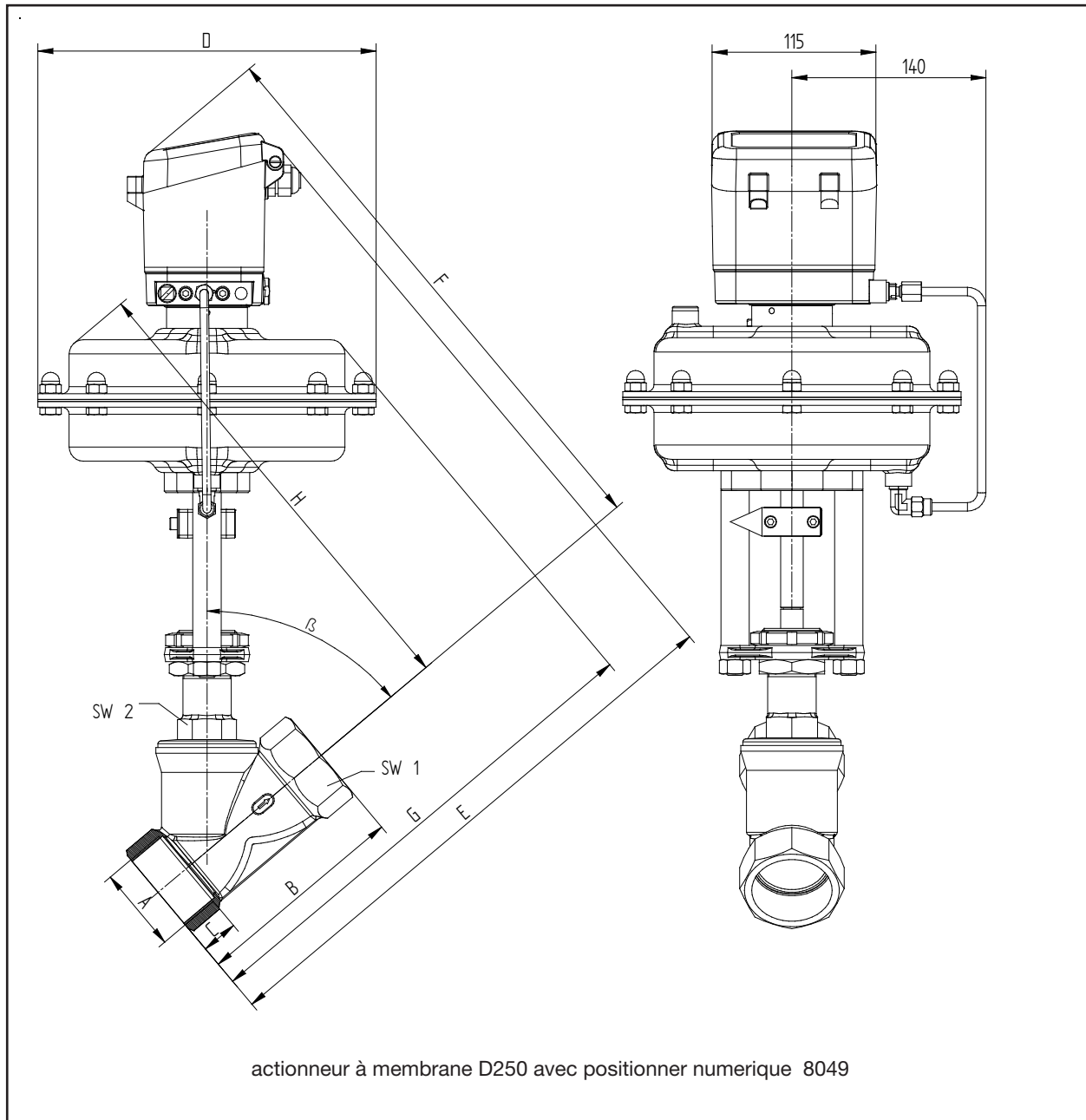

DN	A	B	C	D	E	F	G	H	SW1	SW2	angle β	Poids kg
15	G 1/2"	65	15	238	340	350	285	280	25	30	50°	15,6
20	G 3/4"	75	16,3	238	350	360	295	290	31	30	50°	15,7
25	G 1"	90	19,1	238	360	370	305	300	39	30	50°	15,9
32	G 1 1/4"	110	21,4	238	370	385	315	310	48	30	50°	16
40	G 1/2"	120	21,4	238	380	395	325	320	55	30	50°	16,2
50	G 2"	150	25,7	238	410	410	350	335	68	36	50°	16,5
65	G 2 1/2"	180	30,2	238	425	420	370	350	85	36	50°	16,9
80	G 3"	214	33,5	238	475	410	410	355	100	41	45°	19,4

Dimensions en mm