

DEVERSEUR BPV ELITE INOX

GENERALITES

Le déverseur BPV Elite inox est destiné à la fonction d'écrêtage et de maintien de pression sur les tuyauteries des fluides tels que l'eau, l'air, les liquides et les gaz compatibles. Il est notamment utilisé en aval des pompes en stabilisation de pression. Construction inox avec étanchéité en FPM. Le réglage de la pression amont se fait à l'aide de la vis. Le manomètre permet la visualisation de la pression amont. Cet appareil ne fonctionne que dans un sens indiqué par une flèche sur le corps. Enfin le BPV convient pour les fluides propres exempts de particules et doit obligatoirement être protégé par un filtre installé en amont.

MODELES DISPONIBLES

BPV inox raccordement taraudé Gaz. ½" à 2"
BPV inox raccordement à brides DN15 à DN100
Plages de réglage pression amont : 1-5 bar, 4-10 bar, 8-13 bar

CLASSEMENT CE SELON DIRECTIVE 97/23

A3 § 3 - Utilisation interdite sur les gaz du groupe 1

LIMITES D'EMPLOI

PS : 16 bar / TS : -15°C +100°C
Pression amont : mini=1 bar / max= 13 bar

CONSTRUCTION

Pour déverseur taraudé et à brides, sauf N°12 pour déverseur à brides Uniquement

1	Manomètre	Inox - 1/4 "
2	Couvercle	Inox 316
3	Joint torique	FPM
4	Corps	Inox 316
5	Joint torique	FPM
6	Tige	Inox 316
7/8	Clapet	Inox 316/FPM
9	Diaphragme	FPM
10	Joint torique	FPM
11	Joint torique	FPM
12	Vis	Inox 304
13	Ressort	Acier à ressort
14	Boîte à ressort	Inox 316
15	Support ressort	Laiton
16	Vis de réglage	Inox 304

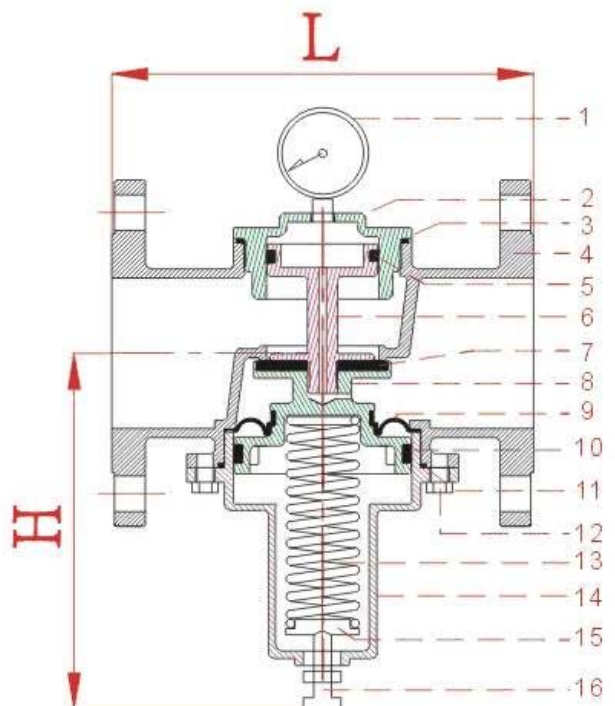

Informations données à titre indicatif et sous réserve de modifications éventuelles

Réf.: FT 2480
Rev.: 8
Page : 1/3
Date : 02/09

DEVERSEUR BPV ELITE INOX

DIMENSIONS

DN	H (mm)	L (mm)	Kv
1/2"	80	70	2,05
3/4"	105	85	7.69
1"	105	90	9,40
1"1/2	130	115	17.95
2"	130	120	21,37
DN15	85	150	2.05
DN20	105	150	7.69
DN25	105	150	9.40
DN40	130	190	17.95
DN50	130	190	21.37
DN65	185	210	64.10
DN80	180	225	68.37
DN100	230	250	102.56

DEBIT : ABAQUE DE DIMENSIONNEMENT POUR L'EAU

Pression amont supplémentaire / pression de réglage

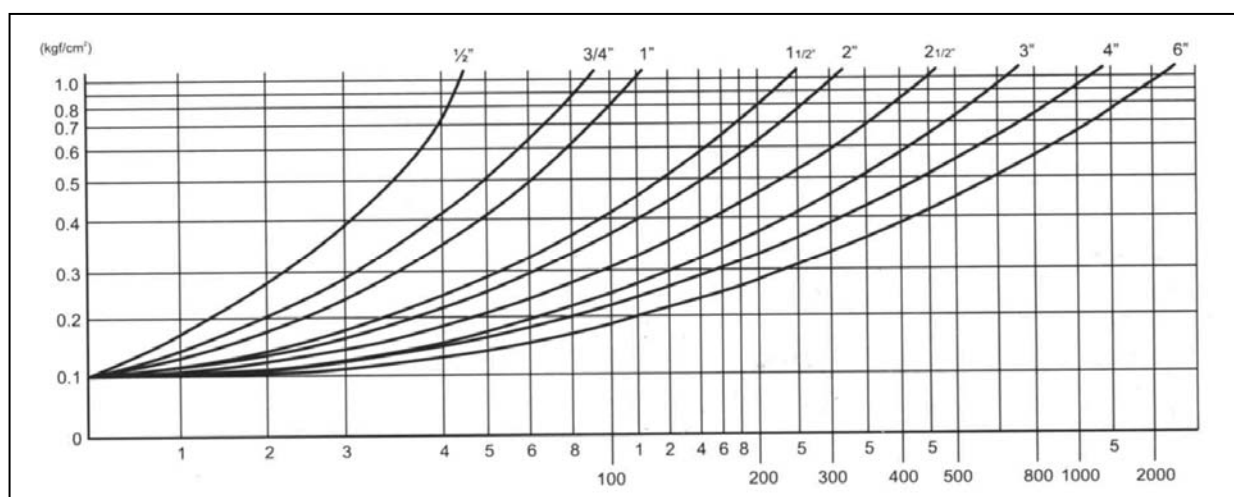

Débit d'eau en litres / minute

Informations données à titre indicatif et sous réserve de modifications éventuelles

Réf.: FT 2480
Rev.: 8
Page : 2/3
Date : 02/09

DEVERSEUR BPV ELITE INOX

DEBIT : ABAQUE DE DIMENSIONNEMENT POUR L'AIR

Abaque de dimensionnement pour l'air

Débit: Nm³/h

Pression d'entrée(bar)		1	2	3	4	5	6	7	8	9	10	11	12	
Pression de sortie(bar)	0	1/2"	32,5	65	98	130	162	195	230	262	296	330	360	395
	0	3/4"	120	240	368	490	600	720	850	960	1100	1200	1320	1460
	0	1"	150	300	445	600	750	888	1040	1200	1350	1500	1640	1780
	0	1.5"	288	578	860	1150	1440	1720	2000	2300	2600	2870	3180	3460
	0	2"	342	688	1026	1370	1720	2060	2400	2750	3100	3430	3760	4100
	0	2.5"	1035	2070	3110	4150	5180	6210	7250	8300	9320	10350	11400	12440
	0	3"	1105	2208	3320	4420	5520	6620	7720	8840	9940	11050	12150	13250
	0	4"	1658	3310	4980	6630	8300	9950	11600	13280	14960	16600	18200	19900

INSTRUCTIONS DE MONTAGE ET ENTRETIEN

1. Montage

Vérifier que la plage de pression indiquée sur le corps est adéquate par rapport à l'utilisation. Avant toute installation, sectionner les tuyauteries amont et aval, dépressuriser la canalisation et amener l'installation à température ambiante. Installer un filtre en amont. Installer également une vanne de sectionnement à l'amont et une autre à l'aval. Nettoyer soigneusement la tuyauterie de toute particule ou copeaux en faisant un rinçage à l'eau ou un soufflage à l'air. Installer le déverseur en respectant le sens de la flèche indiquée sur le corps horizontalement et avec le manomètre vers le haut. Faire l'étanchéité de la prise de pression du manomètre. Ouvrir les vannes amont et aval. Utiliser la vis de réglage repère (13) et l'indication de la pression sur le manomètre pour régler la pression amont recherchée.

2. Entretien

Avant toute intervention, sectionner les tuyauteries amont et aval en utilisant les vannes de barrage. Dépressuriser la canalisation et amener l'installation à température ambiante. Dévisser complètement la vis de réglage repère (13). Démonter le bouchon du filtre en amont et nettoyer ou remplacer la crépine. Pour une visite complète de l'appareil, dévisser les parties (2) et (11). Vérifier l'état des joints repères (3), (8) et (9). Les remplacer si nécessaire. Vérifier également l'état du ressort repère (10). Le remplacer s'il est cassé. Nettoyer l'ensemble des parties internes. Remonter l'ensemble des pièces internes dans l'ordre du démontage. Remettre l'appareil en service en ouvrant lentement la vanne amont puis la vanne aval. Refaire le réglage de la pression de déverse à l'aide de la vis repère (13).